

PORTE SECTIONNELLE INDUSTRIELLE À PANNEAU BAS PLEIN ET SECTIONS VITRÉES

PANORAMIQUE LINTEAU HAUT

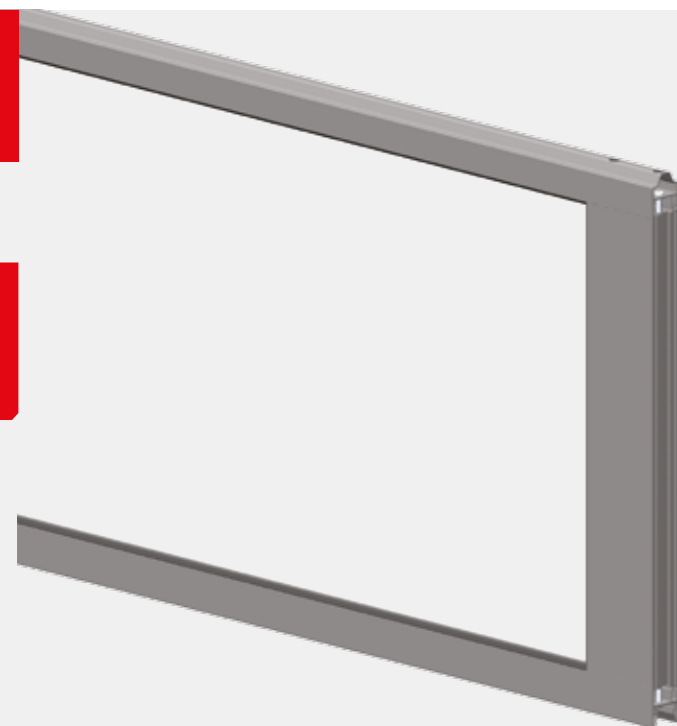

La porte sectionnelle industrielle ISEAVERCOR Panoramique linteau haut permet de sécuriser et d'isoler efficacement tous types de locaux industriels.

Les nombreuses finitions et options disponibles mais également les différents types d'exécution (levée standard, haute ou verticale) permettent à la porte de s'adapter parfaitement aux bâtiments et à leurs utilisations.

Son tablier en sections vitrées permet de faire entrer la lumière et de gagner en esthétique.

RAL standards

- 9006 (gris aluminium blanc)
- 9007 (gris aluminium)
- 7016 (gris anthracite)
- 9002 (blanc gris)
- 9016 (blanc)
- 3000 (rouge)
- 5010 (bleu)
- 8014 (marron)
- 7022 (gris terre)

Profils

Panneau

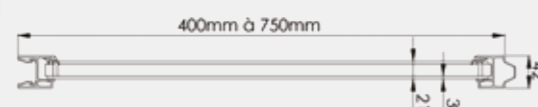

Porte Sectionnelle industrielle

Modèle ISEAVERCOR Panoramique

- Le tablier est composé de sections vitrées réalisées à l'aide de profils tubulaires en aluminium laqué sans pare closes. Plusieurs types de vitrages sont disponibles : simples ou doubles, acrylates ou polycarbonates, clairs ou opaques (30% ou 80% de passage de lumière).
- La hauteur de ces sections vitrées varie entre 400 et 750 mm (suivant la hauteur de baie)
- Seul le panneau bas est plein en tôle d'acier sur les deux côtés, injecté de mousse polyuréthane sans CFC offrant une très bonne isolation.
- Epaisseur du panneau bas : 42 mm
- Finition intérieure et extérieure rainurée Stucco (Espacement des rainures : 100 mm)
- Hauteur du panneau bas : 610 mm
- Finition standard face intérieure du panneau plein : Blanc
- Finition face extérieure du panneau plein : RAL standard ou RAL au choix (en option)
- Finition des sections panoramiques : RAL standards ou RAL au choix (intérieur et extérieur)
- Charnières latérales et intermédiaires en acier galvanisé
- Compensation du tablier par 2 ressorts de torsion galvanisés et vernis (20 000 cycles) situés au linteau.
- Roulettes nylon avec axe en acier galvanisé et roulement à bille
- Etanchéité périphérique assurée par joints à lèvre
- Poignée marche pied et verrou latéral
- Rails de guidage boulonnés en acier galvanisé avec barre d'écartement
- Types de manœuvres disponibles en option : moteur latéral 220 V Monophasé ou 380 V Triphasé (jusqu'à 5 cycles par heure), débrayage treuil ou cordon ou treuil à chaîne.
- Moteurs 220V Monophasé et 380V Triphasé avec réglage des fins de courses électroniques fournis avec armoire de commande GFA TS971 à hauteur d'homme
- Modes de fonctionnement possibles : Pression maintenue, Impulsion (option) ou automatique (option).
- Stop chute ressort et parachutes câbles réglables
- Non garantie exposition à l'air marin
- Produit certifié CE suivant la norme NF EN 13241-1.

Les + : Luminosité / Esthétisme

Les - : Isolation thermique / Résistance suivant le type de vitrage choisi

Normes / Certifications

- Classe au vent à contrôler selon la zone de pose de porte
- Attestation N° P-05-020 délivrée par le CETIM

Domaine d'application

Industriel

Retombée de linteau

Retombée de linteau minimum : 595 mm
Avec ou sans pente aux rails (1 à 39°)

Manuelle (Cordon)

14 m²

Isolation acoustique

Rw = 25 dB

Motorisée et treuil à chaîne

Largeur Mini | Maxi : 1200 mm | 7000 mm
Hauteur Mini | Maxi : 1500 mm | 6500 mm
Surface maximum : 42 m²



Nous consulter

Plan d'encombrement – Moteur latéral

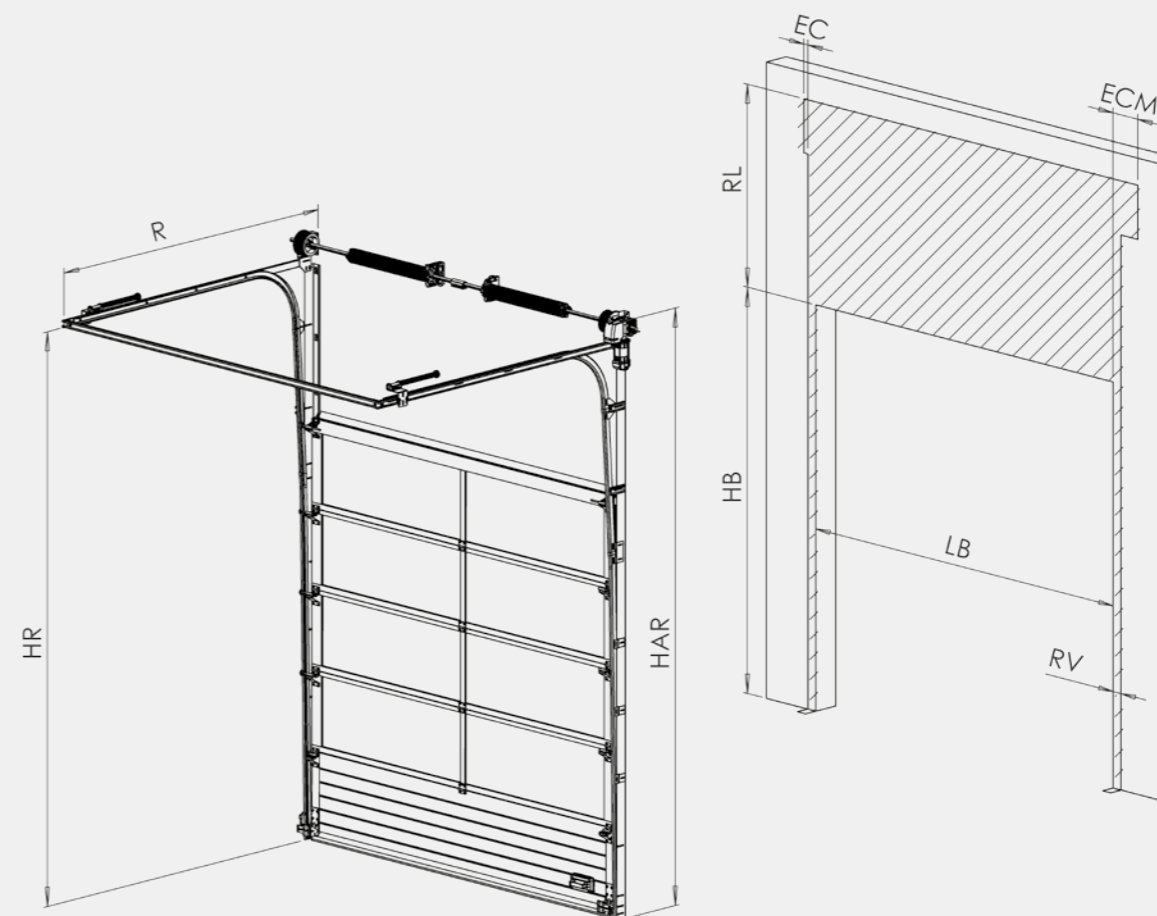

Dimensions de baie (mm)		
1200 ≤ LB ≤ 7000 EC = 120	1500 ≤ HB ≤ 6500 ECM = 250	
HB ≤ 4800 & RL ≤ 1640	HB ≤ 4800 & 1640 < RL ≤ 3360	HB > 6000
HR = HB + RL - 270	HR = HB + RL - 310	HR = HB + RL - 360
HAR = HB + RL - 105	HAR = HB + RL - 128	HAR = HB + RL - 153
R = HB - RL + 1620	R = HB - RL + 1660	R = HB - RL + 1710
Classe au vent		
1200 < LB ≤ 5000 5	5000 < LB ≤ 6500 4	LB > 6500 PND*

* Performances non déterminées