

PORTE SECTIONNELLE INDUSTRIELLE À PANNEAUX ISOLANTS DE 40 MM

ISO V40 LINTEAU STANDARD



La porte sectionnelle industrielle ISO V40 ISEAVERCOR linteau standard permet de sécuriser et surtout d'isoler très efficacement tous types de locaux industriels.

Les nombreuses finitions et options disponibles mais également les différents types d'exécution (levée standard, haute ou verticale) permettent à la porte de s'adapter parfaitement aux bâtiments et à leurs utilisations.

RAL standards

- 9006 (gris aluminium blanc)
- 9007 (gris aluminium)
- 7016 (gris anthracite)
- 9002 (blanc gris)
- 9016 (blanc)
- 3000 (rouge)
- 5010 (bleu)
- 8014 (marron)
- 7022 (gris terre)

Porte Sectionnelle Industrielle

Modèle ISO V40

- Le tablier est composé de panneaux en tôle d'acier sur les deux côtés, injectés de mousse polyuréthane sans CFC offrant une très bonne isolation.
- Epaisseur des panneaux : 42 mm
- Finition intérieure et extérieure rainurée Stucco (Espacement des rainures : 100 mm)
- Hauteur des panneaux : 610 mm
- Finition standard face intérieure : Blanc
- Finition face extérieure : RAL standards ou RAL au choix (en option)
- Charnières latérales et intermédiaires en acier galvanisé
- Compensation du tablier par 2 ressorts de torsion galvanisés et vernis (20 000 cycles) situés au linteau.
- Roulettes nylon avec axe en acier galvanisé et roulement à bille
- Etanchéité périphérique assurée par joints à lèvres
- Poignée marche pied et verrou latéral
- Rails de guidage boulonnés en acier galvanisé avec barre d'écartement
- 2*3ml de suspente (cornière perforée de 50 x 50 mm)
- Types de manœuvres disponibles en option : moteur latéral 220V Monophasé ou 380V Triphasé (jusqu'à 5 cycles par heure), débrayage treuil ou cordon, moteur tirant poussant ONE + ou treuil à chaîne
- Moteurs 220V Monophasé et 380V Triphasé avec réglage des fins de courses électroniques fournis avec armoire de commande GFA TS971 à hauteur d'homme.
- Modes de fonctionnement possibles : Pression maintenue, Impulsion (option) ou automatique (option).
- Stop chute ressort et parachutes câbles réglables
- Non garantie exposition à l'air marin
- En cas d'exposition importante aux rayonnements du soleil, nous vous préconisons une couleur claire du tablier.
- Produit certifié CE suivant la norme NF EN 13241-1.

Les + : Délai / Nombreuses options disponibles

Normes / Certifications

- Classe au vent à contrôler selon la zone de pose de porte
- Attestation N° P-05-020 délivrée par le CETIM

Domaine d'application

Industriel

Profils

Panneau



Retombée de linteau

- De 420 mm à 525 mm (sans pente aux rails)
- Si pente de 5° à 10° : de 420 mm à 525 mm
- Si pente de 11° à 39° : de 460 mm à 565 mm

Motorisée et treuil à chaîne

- Largeur Mini | Maxi : 1200 mm | 7000 mm
- Hauteur Mini | Maxi : 1500 mm | 6500 mm
- Surface maximum : 42 m²

Manuelle (Cordon)

- 14 m²
- Moteur ONE +
- 15 m² ou HB ≤ 3240 m

Isolation acoustique

Rw = 25 dB



Sans hublots :
U = 0,9 W/m².K

Avec hublots :
U = 1 W/m².K

Plan d'encombrement – Moteur latéral

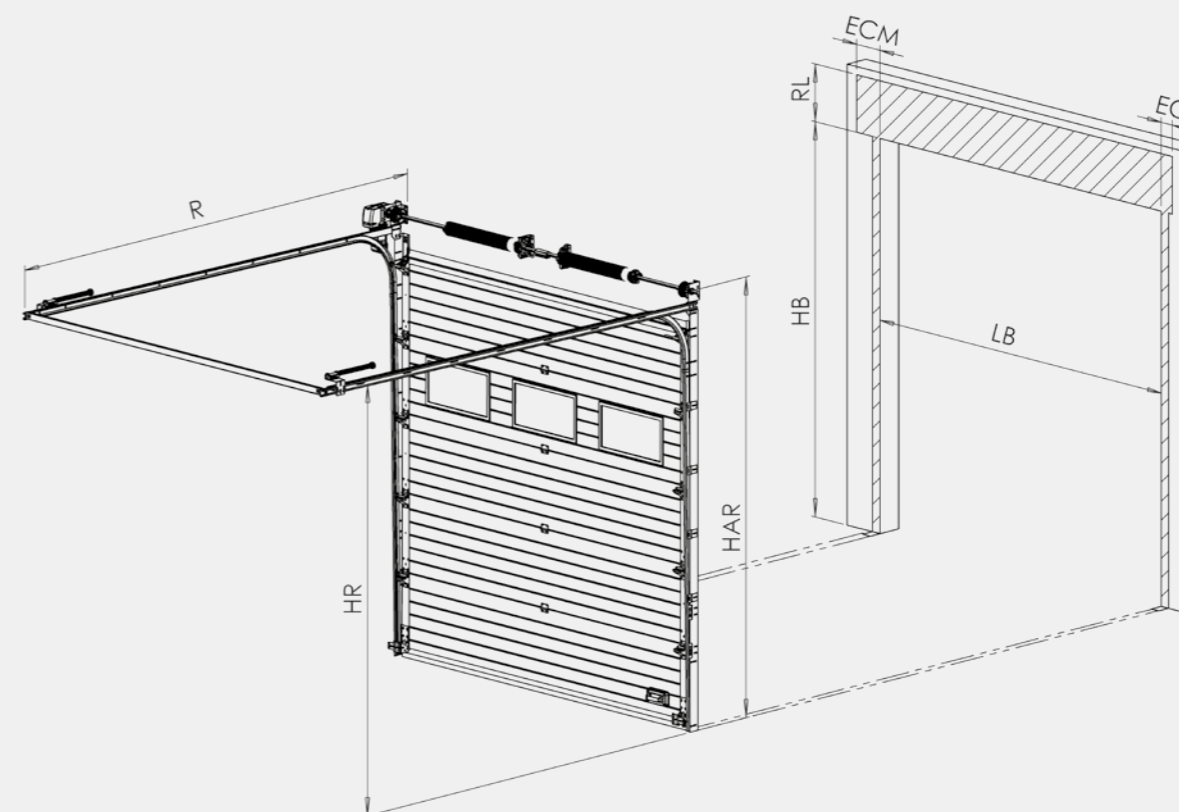

Dimensions de baie (mm)					
1200 ≤ LB ≤ 7000 EC = 120		1500 ≤ HB ≤ 6500 ECM = 250 (Pour One +, ECM = 120)			
HB ≤ 3360		3360 < HB ≤ 5500		HB > 5500	
Pente ≤ 10° RL = 420	Pente > 10° RL = 460	Pente ≤ 10° RL = 450	Pente > 10° RL = 490	Pente ≤ 10° RL = 510	Pente > 10° RL = 550
HB ≤ 3360 HAR = HB + 341		3360 < HB ≤ 5500 HAR = HB + 341		HB > 5500 HAR = HB + 387	
HR = HB + 204					
R = HB + 950					
Classe au vent					
1200 < LB ≤ 4000 5		4000 < LB ≤ 5000 4		5000 < LB ≤ 6500 3	
LB > 6500 PND*					

* Performances non déterminées