

RIDEAU MÉTALLIQUE VOLET ROULANT MÉTALLIQUE RENFORCÉ

MINIROLL 8/10^e RUBIS



Limites d'utilisation
900 ≤ LDC ≤ 4250 (mm)
800 ≤ HT ≤ 3250 (mm)

Surface maximum
14 m²



Sabot nylon en option

Le rideau MiniRoll P57 8/10^e RUBIS ISEAVERCOR allie l'esthétisme d'un volet roulant avec son caisson et ses coulisses en aluminium et la sécurité d'un rideau métallique grâce à son tablier en acier 8/10^e.

Il est ainsi le produit idéal pour les commerces ou les garages ; qu'il y ait des problématiques d'encombrement ou non.

Son traitement spécial (micro-perforation) le rapproche, dans son usage, de la grille à enroulement : le local est sécurisé, mais les produits présentés à l'intérieur restent bien en vue.

Rideau métallique à enroulement à lames agrafées

Modèle MiniRoll 8/10^e ISEAVERCOR

- Poids du tablier : 10 Kg/m²
- Manœuvre motorisée par moteur tubulaire 220 V Monophasé avec frein.
- Parachute de sécurité du côté opposé au moteur.
- Usage non intensif (Maximum deux cycles par heure).
- Le tablier très résistant est constitué de lames horizontales perforées en acier galvanisé à chaud d'un pas de 57 mm permettant d'avoir un diamètre d'enroulement réduit et d'un soubassement renforcé (20/10^e).
- La perforation des lames de type R4-T6 est réalisée uniquement sur la partie visible du tablier augmentant considérablement la résistance du tablier en supprimant tout risque de déchirure.
- Manœuvre manuelle par manivelle en cas d'absence d'alimentation électrique (en option).
- Axe d'enroulement sans ressorts d'équilibrage.
- Les coulisses en aluminium avec joint anti-bruit garantissent esthétique et silence de fonctionnement.
- Les flasques de 250 mm à pan coupé s'emboîtent directement dans les coulisses et accueillent un caisson en tôle pliée.
- Modes de fonctionnement possibles : Pression maintenue ou impulsion montée (option).
- Produit certifié CE suivant la norme NF EN 13241-1.

Les + : Esthétisme / Enroulement réduit / Lame 8/10^e

Temps de pose / Facilité d'installation

Les - : Usage non intensif / Dimensions limitées

Normes / Certifications

- Norme NF EN 13241-1
- Attestation N° 0526 délivrée par le CETIM
- Tablier constitué de lames d'épaisseur 8/10^e répondant aux préconisations gouvernementales pour la sécurisation des débits de tabac.
- Classe au vent à contrôler selon la zone de pose du rideau

Domaine d'application

Commercial / Résidentiel

Profils

Lame



Lame finale



Plan d'encombrement

Coulisses

(dimensions = Largeur x profondeur)

80 x 28 mm

105 x 35 mm

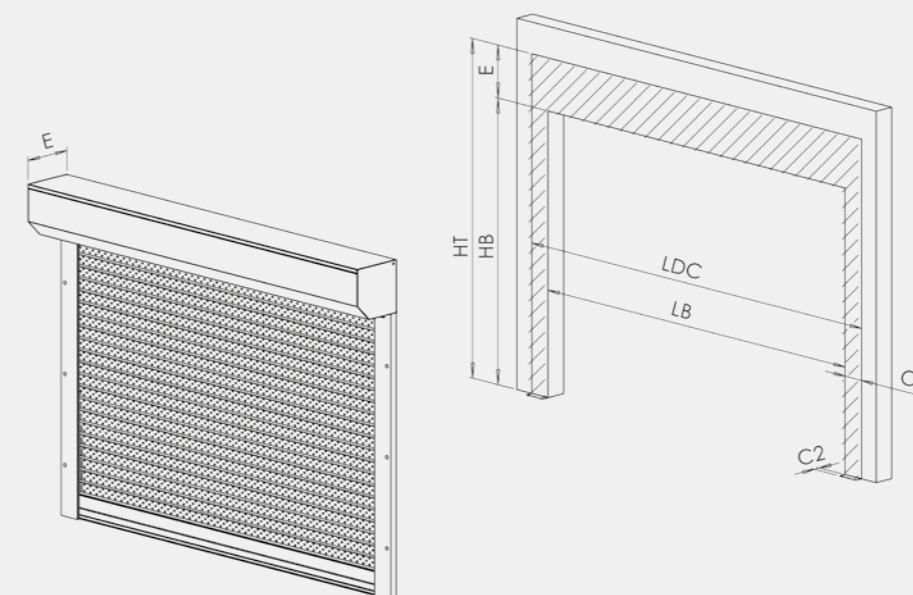

Dimensions "hors tout" (mm)

Largeur dos de coulisse (LDC) : 900 ≤ LDC ≤ 4250

Hauteur enroulement compris (HT) : 800 ≤ HT ≤ 3250

Dimensions des coulisses (mm)

Coulisse 80 x 28
C1 = 80 / C2 = 28

Coulisse 105 x 35
C1 = 105 / C2 = 35

Encombres (mm)

EC= 80

EC= 105

Enroulement (E)

250

Classe au vent

	Coulisse 80	Coulisse 105		
		1000 ≤ HT ≤ 2500	2500 < HT ≤ 3000	3000 < HT ≤ 3250
900 < LDC ≤ 2500	PND*	4	4	3
2500 < LDC ≤ 3000	PND*	4	4	3
3000 < LDC ≤ 3500	PND*	3	3	2
3500 < LDC ≤ 4000	PND*	3	2	2
4000 < LDC ≤ 4250	PND*	2	2	2

* Performances non déterminées

RAL standards

- Galva
- Blanc 9010
- Gris 7016
- Gris 9006
- RAL au choix

RIDEAUX MÉTALLIQUES COULISSES



80x28

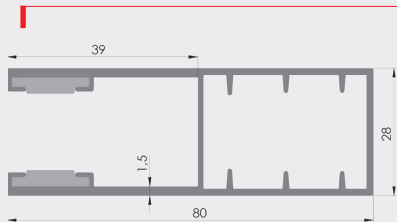

105x35

